

Общество с ограниченной ответственностью «СПЕКТР-ТМ»

**Приспособление «Спектр-ПЗ»**  
*для определения водостойкости и адгезионных свойств  
асфальтобетона по ГОСТ Р 58401.18*

**Паспорт**



Пермь

## Приспособление для определения водостойкости и адгезионных свойств асфальтобетона путем разрушения образца. ГОСТ Р 58401.18

### 1. Назначение

Приспособление «Спектр ПЗ» предназначено для выравнивая образцов асфальтобетонной смеси на нагрузочных пластинах согласно ГОСТ Р 58401.18

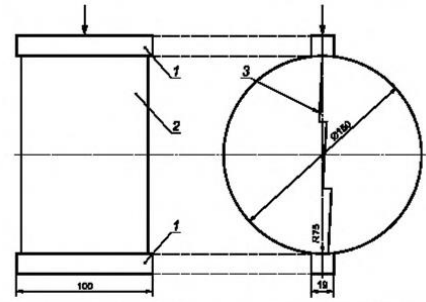

### 2. Устройство

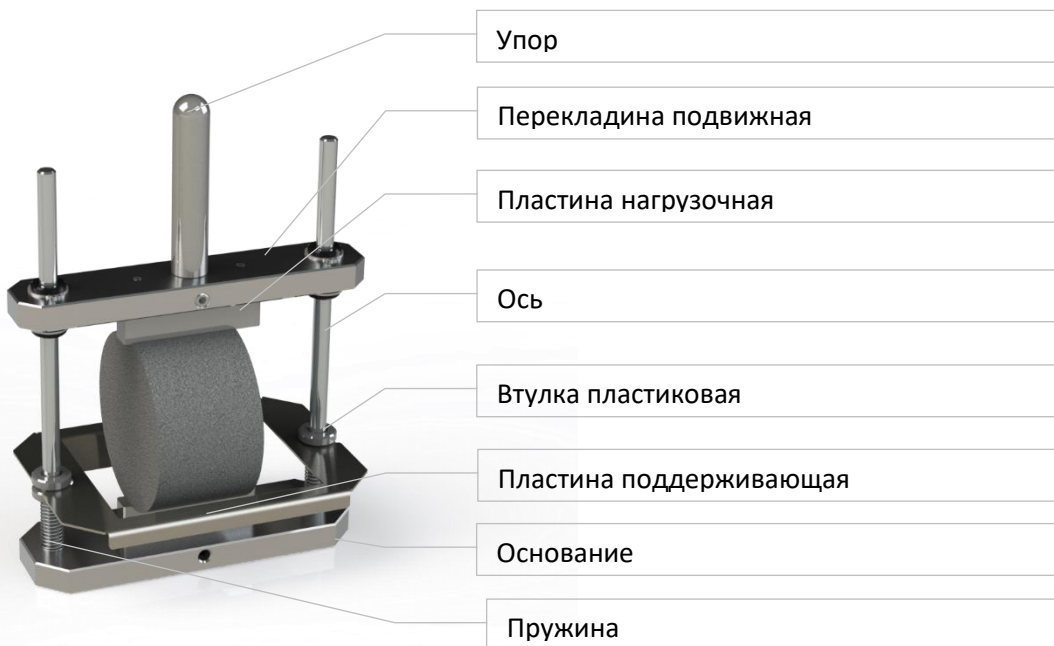

В состав приспособления входит:

- |  |       |
|--|-------|
| • Упор                                 | 1 шт. |
| • Перекладина                          | 1 шт. |
| • Пластина нагрузочная 1 (100x19 R75)  | 2 шт. |
| • Пластина нагрузочная 2 (70x12,7 R50) | 2 шт. |
| • Ось                                  | 2 шт. |
| • Втулка пластиковая                   | 2 шт. |
| • Пластина поддерживающая              | 1 шт. |
| • Основание                            | 1 шт. |
| • Пружина                              | 2 шт. |

### 3. Порядок применения

Снять перекладину с осей

Закрепить нагрузочную пластину необходимую для проведения испытания:

- для образцов диаметром 152,4мм                      Пластина нагрузочная 1 (100x19 R75)

- для образцов диаметром 101,6мм                      Пластина нагрузочная 2 (70x12,7 R50)

Установить основание на нижнюю плиту прессы

Установить поддерживающую пластину

Образец цилиндрической формы асфальтобетонной смеси уложить в вырез поддерживающей пластины

Установить перекладину

Образец установлен на приспособлении и готов к проведению испытаний

### 4. Результат Измерений приспособления

Наименование	Длина	Длина изм.	Ширина	Ширина изм.	Радиус	Радиус изм.	Годеи / не годеи	Подпись ОТК
Пластина 1-1	≥100		19,0±0,1		75±0,5			
Пластина 1-2	≥100		19,0±0,1		75±0,5			
Пластина 2-1	≥70		12,7±0,1		50±0,5			
Пластина 2-2	≥70		12,7±0,1		50±0,5			

Инструмент измерительный: \_\_\_\_\_

Поверочный сертификат№: \_\_\_\_\_

ОТК: \_\_\_\_\_

Адреса разработчика-изготовителя ООО "Спектр ТМ":

Фактический: г. Пермь, Шоссе Космонавтов 312Б/14

Почтовый: Почтовый: г. Пермь, а/я 41

тел.: +7 919 700 72 34

E-mail: [Info@sptm59.ru](mailto:Info@sptm59.ru)

Sptm59.ru